



CONSEIL ONTARIEN  
POUR L'ÉDUCATION  
TECHNOLOGIQUE

## **CALCULS DU PIED-PLANCHE ET DU PIED LINÉAIRE**

---

Technologie de la construction

TCJ4E

Juin 2020

A stylized grey hand icon with the index finger pointing towards the text.

**RESSOURCE  
EN LIGNE**



# Table des matières

---

Introduction .....	2
Aperçu du projet.....	2
Connaissances préalables .....	2
Activités d'apprentissage .....	3
Ressources .....	4
Étapes à suivre pour accomplir le projet.....	6
Gabarits de pied-planche et tableau de conversion.....	8
Gabarits de pied linéaire .....	9
Activité complémentaire 1: Trouver d'autre plans pour un deuxième projet.....	11
Activité complémentaire 2 : Créez votre propre liste de coupe.....	11
Observations reliées à la planification .....	11
Stratégies d'enseignement.....	12
Les stratégies d'enseignement pour ce projet comprennent.....	12
Stratégies favorisant la motivation.....	12
Les résultats de l'apprentissage et les critères de réussite.....	13
Attentes et contenus d'apprentissage .....	14
Santé et sécurité .....	15
Documents de santé et sécurité .....	15
Différenciation du projet .....	16
Carrière et perspective professionnelle .....	16
Annexe A – Exemple de calcul du pied de planche pour le banc Maya.....	17
Calculs des pied-planche pour le banc Maya .....	17
Annexe C –Feuilles de travail des élèves.....	20
Feuilles de travail .....	20
Calculs des pieds linéaires .....	20
Annexe D – Clé de correction .....	23
Dimensions finales des pièces de bois et calculs pour le banc Maya .....	23
Feuille de calcul de dimension linéaire .....	23
Références .....	25

# Introduction

**Code de cours:** TCJ4E

**Technologie à portée générale:** Technologie de la construction

**Destination:** Préemploi

**Niveau:** 12

**Prérequis:** TCJ3E

**Nom du projet:** Calculs du pied-planche et du pied linéaire

## Aperçu du projet

Les élèves seront initiés au processus de calcul du pied-planche et des pieds linéaires pour la construction d'un banc en bois. Les élèves feront des recherches et trouveront leurs propres projets à partir de sources gratuites sur le web, puis estimeront le prix des projets qu'ils auront choisis. Ce projet a été conçu comme un travail en ligne ou hybride et ne nécessite donc pas d'outils et des équipements de construction, mais les élèves devront utiliser un ordinateur pour la recherche et une calculatrice pour effectuer certains calculs.

## Connaissances préalables

Les élèves devraient déjà avoir une connaissance suffisante des mesures, de la terminologie, des outils et des processus liés à la technologie de la construction acquise lors des niveaux d'enseignement précédents. Ils devraient donc posséder les compétences suivantes:

- Les élèves doivent avoir une bonne compréhension des systèmes métrique et impérial.
- Les élèves doivent pouvoir travailler aisément sur les mesures des formes fractionnaires et décimales et être capables de faire des conversions entre les deux.
- Les élèves doivent être capables de lire et d'interpréter des plans et des schémas.
- Les élèves doivent avoir des bases en matière d'estimation à partir de la 11e année de construction.
- L'élève doit avoir une compréhension des mathématiques de base (c'est-à-dire : addition, soustraction, multiplication et division)
- Les élèves doivent être capables d'utiliser Microsoft Word et Excel (ou des programmes similaires).

## Activités d'apprentissage

Les activités des élèves dans cette ressource sont divisées en quatre étapes, la quatrième activité d'extension étant facultative.

1. Présentation du scénario.
2. Regardez les instructions en vidéo.
3. Rechercher et trouver des plans gratuits pour un projet à estimer.
4. Modèles complets pour les calculs de la surface de la planche et du pied linéaire à soumettre.
5. Activité de vulgarisation : Trouvez un ensemble de plans supplémentaires et répétez le processus.

### Le scénario:

Un client vous approche avec un ensemble de plans pour un banc, et vous demandez gentiment de lui fournir un prix pour le coût des matériaux nécessaires à la construction du projet. Compte tenu de vos options, comme le type de bois d'œuvre, si vous avez accès à un atelier complet avec une dégauchisseuse, une raboteuse et toutes les machines nécessaires pour dresser le bois brut, ou si vous devez commander du bois propre, sec, bon sur tous les côtés ou du bois fini à la quincaillerie pour pouvoir réaliser le projet dans votre garage qui ne contient que de petits outils électriques portables, vous devez préparer votre liste de matériaux en conséquence.

En tenant compte de ces paramètres, vous devrez fournir un devis en utilisant des calculs de pied-planche (au cas où vous pourriez avoir accès à un magasin et utiliser du bois brut) ou des calculs de pied linéaire si vous devez commander du bois dans une quincaillerie et réaliser le projet dans votre garage.

### Vidéo

Les élèves doivent regarder la vidéo "[Calculs de la planche et du pied linéaire](#) " et apprendre la différence entre le calcul du pied-planche et du pied linéaire, les mesures nominales et réelles du bois d'œuvre, comment créer une liste de matériaux et comment effectuer les calculs (à la fois pour le pied-planche et le pied linéaire).

### Recherche

Les élèves devront ensuite faire des recherches sur les plans gratuits d'un projet et trouver ou créer une liste de matériaux pour cet article. Un ordinateur avec accès à Internet est nécessaire pour réaliser cette partie du projet.

## Faites vos calculs du pied-planche ou du pied linéaire

Les élèves doivent calculer les calculs de pied-planche et/ou de pieds linéaires (selon les indications de l'enseignant) et ensuite calculer le coût total des matériaux nécessaires afin de réaliser leur projet.

Une fois que les élèves ont terminé cette tâche, ils doivent soumettre leur devoir pour évaluation et ils peuvent commencer à réfléchir à d'autres projets que vous pourriez réaliser et aux profits qui pourraient en être retirés.

## Ressources

Les ressources pour cette activité doivent être complétées en ligne ou dans un format hybride afin que les élèves puissent créer une liste de matériaux pour un projet qu'ils aimeraient réaliser. Les outils et l'équipement de construction ne sont pas nécessaires ; cependant, les élèves devront utiliser un ordinateur avec accès à Internet pour visionner le vidéo et les plans des projets de recherche. De plus, les élèves doivent suivre les politiques d'utilisation des ordinateurs du conseil scolaire et effectuer des recherches sur Internet en toute sécurité.

Les ressources contenues dans ce document comprennent un vidéo ainsi que des modèles numériques à remplir par les élèves, ce qui peut nécessiter l'utilisation d'une calculatrice pour effectuer certains des calculs.

## Vidéo



Calculs de la planche et du pied linéaire

[https://www.octe.ca/application/files/2415/9736/6438/Board and Lineal Foot Instructions.mp4](https://www.octe.ca/application/files/2415/9736/6438/Board_and_Lineal_Foot_Instructions.mp4)

## Exemple de plans



### [Plan pour construire un banc Maya](https://designsbystudioc.com/diy-furniture-plans-build-maya-bench)

<https://designsbystudioc.com/diy-furniture-plans-build-maya-bench>

#### CUT LIST:

- 2 - 2×4 at 39-3/4" - Back Legs
- 2 - 2×2 at 45" - Back
- 7 - 2×2 at 12-1/2" - Back
- 2 - 1×3 at 45" - Front & Back Stretchers
- 2 - 2×2 at 17-1/4" - Front Legs
- 2 - 1×3 at 22-1/2" - Side Aprons
- 3 - 1×3 at 23-1/2" - Seat Supports
- 1 - 1×6 (ripped to 4-1/2" wide) at 48" - Rear Slat
- 6 - 1×3 at 48" - Seat Slats
- 2 - 2×2 at 12-1/4" - Arms
- 2 - 2×2 at 26-1/2" - Arms

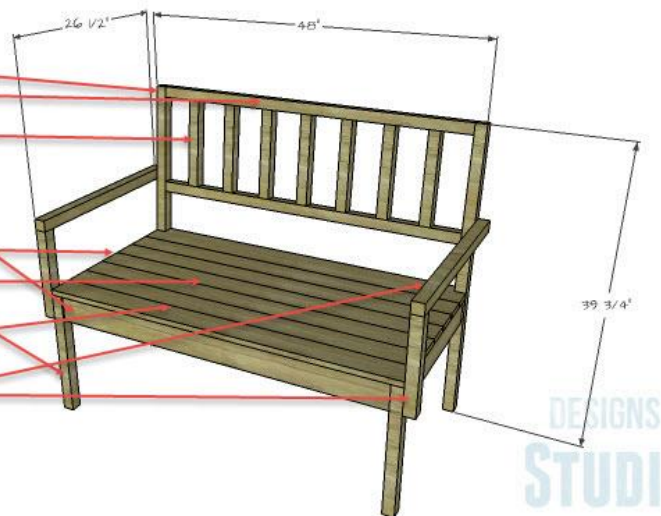

## Documents

Clé de corrections ([Annexe D](#))  
Feuilles de conversion ([Annexe C](#))  
Les calculs de dimension du banc Maya (Annexe A)  
Tableau de conversion ([Annexe B](#))  
Feuille de calcul des pieds linéaires ([Annexe C](#))  
Dimension du bois nominale et brute

## Images

Tous les plans ont été spécifiquement sélectionnés, sont libres de droits et sont mentionnés dans la section Références du présent document.

## Étapes à suivre pour accomplir le projet

Les élèves doivent suivre les étapes suivantes et respecter les critères suivants pour accomplir leur devoir:

- Regardez le vidéo fourni
- Recherchez sur Internet des plans gratuits d'un projet que vous souhaiteriez réaliser.
- CONSEIL : Essayez de vous concentrer sur des projets d'extérieur comme des tables de pique-nique, des petites cabanes, des niches pour chiens ou des meubles d'extérieur
- Le projet que vous choisissiez doit compter au moins dix pièces de bois différentes dans le cadre de la construction
- Utilisez les modèles et les outils fournis pour calculer la planche et les pieds linéaires pour le projet
- Revoir le vidéo si vous avez besoin de rafraîchir vos connaissances sur le calcul du pied-planche et du pied linéaire
- Lorsque vous saisissez des chiffres dans des tableaux, n'oubliez pas de penser à des éléments tels que les dimensions nominales et les dimensions du bois brut (voir les tableaux d'accompagnement aux pages suivantes)
- N'oubliez pas de saisir les pouces décimaux dans le modèle de pied-planche et d'utiliser la formule fournie.

Dimensions du bois	
Nominale	Réel
2 x 10	1-1/2" x 9-1/4"
2 x 8	1-1/2" x 7-1/4"
2 x 6	1-1/2" x 5-1/2"
2 x 4	1-1/2" x 3-1/2"
2 x 2	1-1/2" x 1-1/2"
1 x 2	3/4" x 1-1/2"
1 x 3	3/4" x 2-1/2"
1 x 4	3/4" x 3-1/2"
1 x 6	3/4" x 5-1/2"

Dimensions du bois	
Nominale	Réel
4/4	1"
6/4	1-1/2"
8/4	2"

Mesure d'une planche de bois

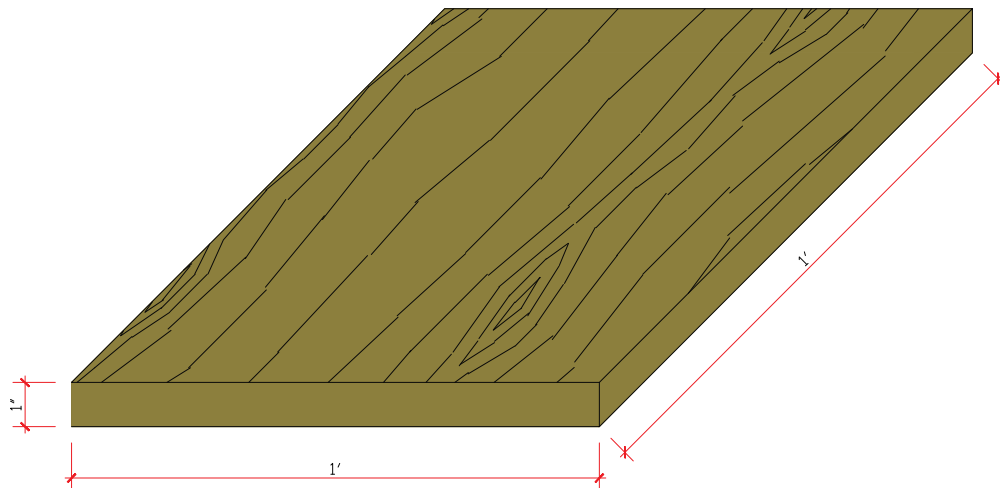

Un pied planche



## Gabarits de pied linéaire

Le pied linéaire est une mesure d'une pièce de bois uniforme qui est coupée à une dimension ou longueur standard (par exemple : 2 "x4 "x8'). Il ne mesure qu'une seule dimension - la longueur (8'). Si vous avez besoin d'une longueur supérieure à 8', il vous faut une autre pièce de bois, dans ce cas 2 "x4 "x 8'. Comme le pied linéaire est unidimensionnel (longueur), vous devez poser les planches bout à bout comme indiqué ci-dessous.

### Mesure linéaire

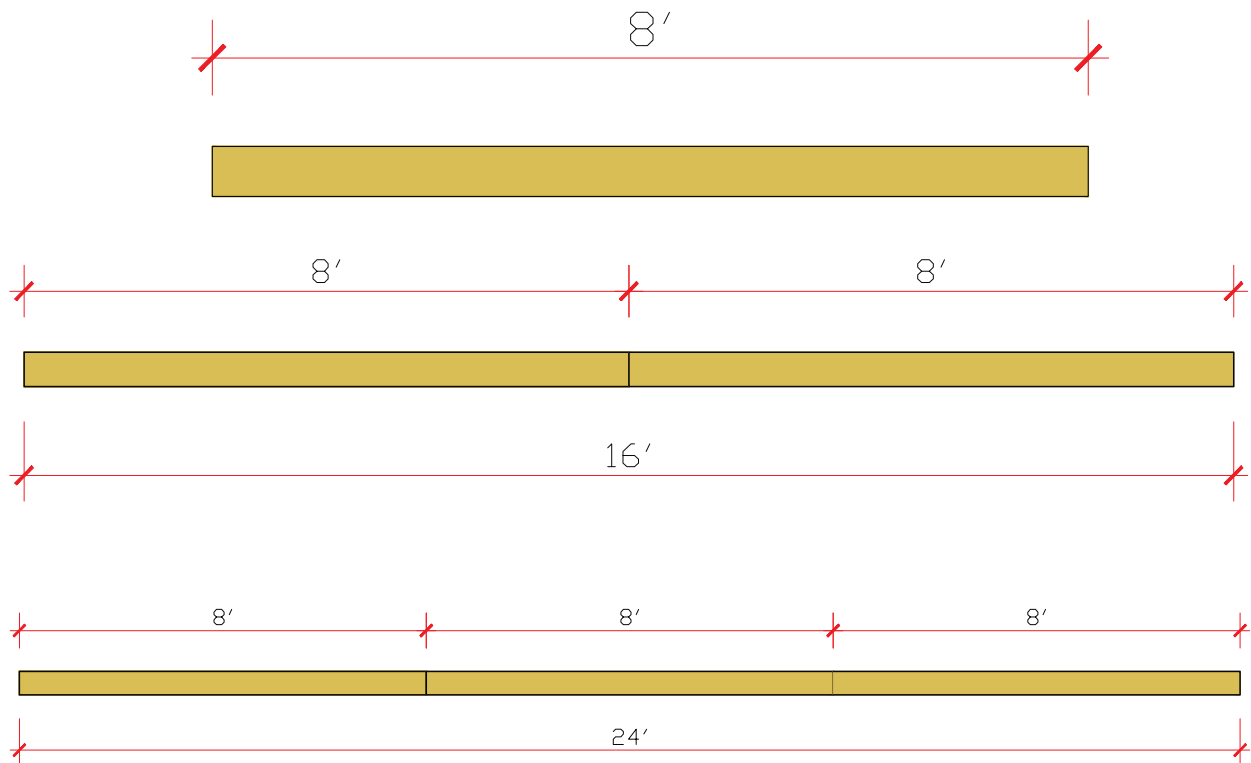

## Gabarits de mesure de pied linéaire

Utilisez ces gabarits pour aider vos élèves à calculer des longueurs de bois linéaires. Des versions pleine page sont également disponibles à l'annexe C.

Dimenson linéaire					
Lettre	Nom de la pièce	Quantité	Épaisseur	Largeur	Longeur
D					
F					
G					
I					
H					
B					
C					
E					
J					
K					
A					

Calculs de dimension linéaire							
Lettre	Nom de la pièce	Quantité	Épaisseur	Largeur	Longeur	Dimension totale	Dimension totale
D							
F							
G							
I							
H							
B							
C							
E							
J							
K							
A							

PRIX LINÉAIRE DU PIN	
Dimension	Dimension réele
1x3	
1x6	
2x4	
4x4	

Total des dimensions linéaires			
Dimension	Dimension linéaire	Dimension arrondie	Coût
1x3			
1x6			
2x4			
4x4			
		Coût total \$ :	

/

## Activité complémentaire 1: Trouver d'autres plans pour un deuxième projet

Faites des recherches, trouvez une deuxième série de plans et recommencez le processus.

## Activité complémentaire 2 : Créez votre propre liste de coupe.

1. Rechercher et trouver un ensemble de plans supplémentaires et reprendre le processus une fois de plus
2. Cette fois, essayez de trouver ceux qui n'ont que des dessins, sans liste de morceaux.
3. Vous allez créer la liste de coupe à partir des plans fournis.

## Observations reliées à la planification

On estime que la combinaison de la vidéo, de la recherche sur Internet et des devoirs prendra 5 heures aux élèves. Certains élèves peuvent avoir besoin de temps supplémentaire.

- Créer un espace numérique pour que chaque apprenant puisse soumettre et recevoir le matériel (par exemple, Microsoft One Drive, Google Drive, Dropbox, etc.)
- Une révision des mesures impériales/métriques peut être utile.
- Demandez aux élèves de regarder le [vidéo Plan pour construire un banc Maya](#) (une ou deux fois).
- Invitez les élèves à consulter en ligne les plans pour construire un banc Maya
- Demandez aux élèves d'examiner les résultats de la liste des matériaux du banc
- Demandez aux élèves de revoir les réponses aux questions sur le calcul du pied linéaire du banc
- Demandez aux élèves de revoir le banc et la nomenclature combinés
- Fournir à chaque apprenant le GABARIT de pied de planche vierge et les feuilles de calcul du pied linéaire vierge. L'enseignant peut convertir le document dans un format plus familier à ses élèves (par exemple, convertir de .docx à Google Doc)  
Note : Il s'agit d'un document évolutif, qui permet à l'enseignant de fournir un retour d'information continu pour révision au fur et à mesure des progrès de l'élève.

- Affichez ou fournissez les matériels aux apprenants à intervalles réguliers ou en une seule fois.
- Fournir une rétroaction en temps opportun aux élèves ;
- Ce projet peut être réalisé à l'école ou à la maison.

## Stratégies d'enseignement

Les stratégies d'enseignement pour ce projet comprennent,

- Recherche indépendante et guidée
- Réunions vidéo en direct
- Recherche en ligne

## Stratégies favorisant la motivation

- Il s'agit d'un projet qui ne nécessite aucun outil pour être complété.
- Les élèves acquerront une certaine confiance en eux en préparant leurs propres projets, car ils seront en mesure de prévoir les coûts

## Les résultats de l'apprentissage et les critères de réussite

À la fin de ce projet, les élèves pourront

- Démontrer une compréhension de la relation entre la lecture de plans ou de dessins et l'estimation.
- Convertir les dimensions métriques et impériales.
- Communiquer des idées et des informations par le biais de croquis techniques et de logiciels de présentation.
- Communiquer avec l'enseignant par le biais de communications audio ou vidéo en direct.
- Fabriquer des outils de mesure simples à partir d'articles de base à la maison.
- Utiliser des mots clés dans une recherche sur Internet.
- Démontreront des compétences acquises comme la responsabilité, l'organisation, le travail indépendant, l'initiative et l'autorégulation.

Les critères de réussite pour atteindre certains les objectifs d'apprentissage sont les suivants:

- Je suis capable de lire un ensemble de plans ou de dessins et de créer une liste de matériaux
- Je suis capable de lire un ensemble de plans ou de dessins et d'estimer le coût d'un projet
- Je peux démontrer avec confiance ma capacité à convertir les dimensions métriques et impériales.
- Je peux communiquer en utilisant la terminologie relative à la construction
- Je peux communiquer des compétences en mathématiques à l'enseignant à l'aide d'un tableur, d'un tableau ou d'un graphique
- Je peux faire des calculs précis de pieds linéaires

# Attentes et contenus d'apprentissage à l'appui des programmes d'études de la 11e et la 12e année en Ontario

## Attentes

A1. décrire, en s'appuyant sur le processus de design ou de résolution de problèmes, les aspects essentiels que revêt un projet de construction résidentielle.

A2. décrire les propriétés de divers matériaux de construction, les traitements qu'on leur fait subir ainsi que les applications auxquelles ils sont destinés.

B5. appliquer à la réalisation de projets de construction ses connaissances acquises en mathématiques et en communication.

## Contenus d'apprentissage

A1.1 décrire les étapes du processus de design ou de résolution de problèmes qui jalonnent la planification et la réalisation de divers projets de construction résidentielle, de grande ou de petite envergure (p. ex., construction d'une maison principale, d'un chalet; rénovation d'une pièce d'habitation ou d'un étage dans sa totalité).

A1.2 décrire les concepts et les principes fondamentaux s'appliquant à la planification et à la réalisation d'un projet de construction (p. ex., structure, fabrication, systèmes, innovation, fonction, sécurité).

A1.5 cerner les facteurs qui ont une incidence sur le choix des procédés appliqués dans le cadre d'un projet de construction (p. ex., normes de fabrication et d'assemblage de matériaux et de structures, entretien et apparence de l'ouvrage, disponibilité et coût des matériaux, impact sur l'environnement).

A2.1 identifier des produits en bois naturels et des produits dérivés du bois couramment utilisés dans l'industrie de la construction résidentielle (p. ex., solive de plancher, poutre, linteau, colombage) en faisant ressortir leurs propriétés (p. ex., stabilité, solidité, résistance à l'humidité) et leurs principales applications (p. ex., fondations, plancher, mur, plafond).

B5.1 effectuer les opérations mathématiques nécessaires (p. ex., opérations arithmétiques sur les nombres réels et sur les fractions, conversion de mesures du système impérial en mesure du système métrique et vice-versa) pour calculer la quantité et le coût des matériaux et des produits requis pour un projet de même que le coût de la main d'œuvre, et pour concevoir et réaliser l'ouvrage.

B5.2 appliquer des concepts de géométrie (p. ex., périmètre, surface, longueur, largeur, épaisseur) et d'algèbre (p. ex., inconnue, équation) ainsi que les formules mathématiques appropriées (p. ex., théorème de Pythagore) pour concevoir et réaliser un ouvrage (p.

ex., calculer les dimensions d'une pièce de charpente, déterminer la longueur de câble requise pour une installation électrique).

B5.3 utiliser les termes justes en français au cours de ses apprentissages et de ses échanges avec les autres, tout au long de la réalisation du projet (p. ex., indiquer les concepts et les principes fondamentaux s'appliquant au projet ainsi que les outils, les matériaux et les produits utilisés; énumérer les opérations à exécuter pour accomplir une tâche; décrire les procédés de construction appliqués).

## Santé et sécurité

Ce projet a été conçu pour une assignation en ligne ou hybride et, par conséquent, les outils et machines de construction ne sont pas nécessaires, ce qui minimise le risque et la nécessité d'aborder la sécurité dans les ateliers. Les élèves devront cependant utiliser un ordinateur pour leurs recherches et devront veiller à avoir une bonne ergonomie.

## Documents de santé et sécurité

- Initiation à la technologie SÉCURIdocs (OCTE) 2013  
<https://www.octe.ca/fr/resources/resource-folder/initiation-la-technologie-securidocs>
- Technologie de la construction SÉCURIdocs (OCTE), 2013  
<https://www.octe.ca/fr/resources/resource-folder/technologie-de-la-construction-securidoc>

## Différenciation du projet

Il existe plusieurs façons de faire de la différenciation dans l'enseignement de ce projet. Elles comprennent,

- Le nombre de projets à estimer peut-être augmenté
- L'enseignant peut utiliser le chat en direct, le vidéo en direct ou un Google Doc partagé pour que les élèves puissent apporter leurs idées.
- La technique de présentation peut passer à le vidéo ou à la discussion vidéo en direct.
- Les enseignants peuvent donner à un élève un modèle spécifique à essayer.
- Les activités complémentaires peuvent être utilisées pour améliorer le projet ou en remplacer certaines parties.
- Les enseignants peuvent permettre aux élèves de travailler avec des partenaires.

## Carrière et perspective professionnelles

Ce projet peut permettre aux élèves d'envisager une carrière dans un secteur d'activité parmi les suivants:

- Charpentier
- Estimateur
- Superviseur

# Annexe A – Exemple de calcul du pied de planche pour le banc Maya

## Calculs des pieds-planche pour le banc Maya

### Instruction vidéo

Le vidéo " [Calculs de la planche et du pied linéaire](#) " fournit des instructions pas à pas pour calculer les pieds-planche pour le banc Maya.

### Ressources en ligne

Les élèves peuvent trouver en ligne les plans d'aménagement des bancs Maya. Le lien suivant présente les plans pour construire un banc Maya. [DIY Furniture Plans to Build a Maya Bench.](#)

<https://designsbystudioc.com/diy-furniture-plans-build-maya-bench>

### Liste de matériaux

À partir des plans du site web, trouvez la liste des matériaux pour calculer le total des matériaux nécessaires à la construction.

#### Bois

- 6 - 1×3 at 6'
- 1 - 1×3 at 8'
- 1 - 1×6 at 4'
- 4 - 2×2 at 8'
- 1 - 2×4 at 8'

#### Liste de coupe

- A • 2 - 2×4 at 39-3/4" - Back Legs
- B • 2 - 2×2 at 45" - Back
- C • 7 - 2×2 at 12-1/2" - Back
- D • 2 - 1×3 at 45" - Front & Back Stretchers
- E • 2 - 2×2 at 17-1/4" - Front Legs
- F • 2 - 1×3 at 22-1/2" - Side Aprons
- G • 3 - 1×3 at 23-1/2" - Seat Supports
- H • 1 - 1×6 (ripped to 4-1/2" wide) at 48" - Rear Slat
- I • 6 - 1×3 at 48" - Seat Slats
- J • 2 - 2×2 at 12-1/4" - Arms
- K • 2 - 2×2 at 26-1/2" - Arms

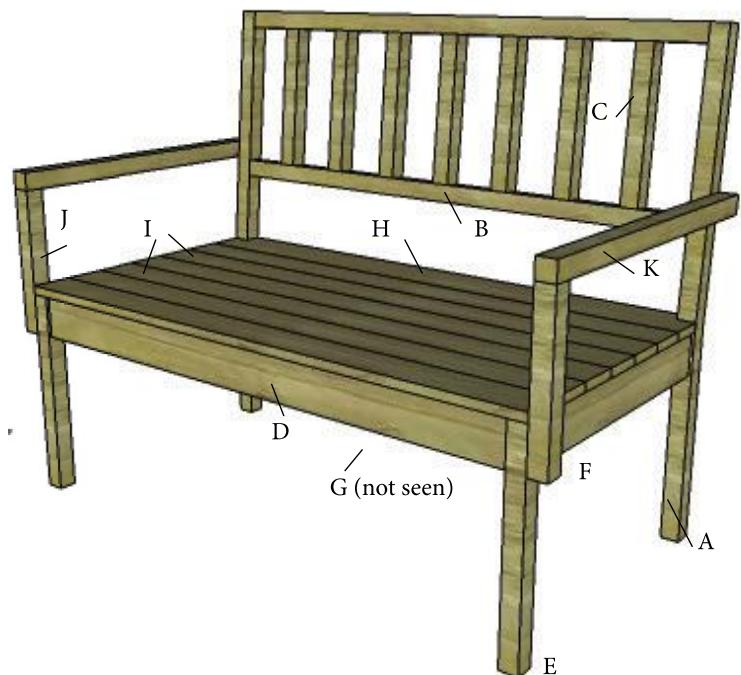

## CUT LIST:

- 2 - 2×4 at 39-3/4" - Back Legs
- 2 - 2×2 at 45" - Back
- 7 - 2×2 at 12-1/2" - Back
- 2 - 1×3 at 45" - Front & Back Stretchers
- 2 - 2×2 at 17-1/4" - Front Legs
- 2 - 1×3 at 22-1/2" - Side Aprons
- 3 - 1×3 at 23-1/2" - Seat Supports
- 1 - 1×6 (ripped to 4-1/2" wide) at 48" - Rear Slat
- 6 - 1×3 at 48" - Seat Slats
- 2 - 2×2 at 12-1/4" - Arms
- 2 - 2×2 at 26-1/2" - Arms

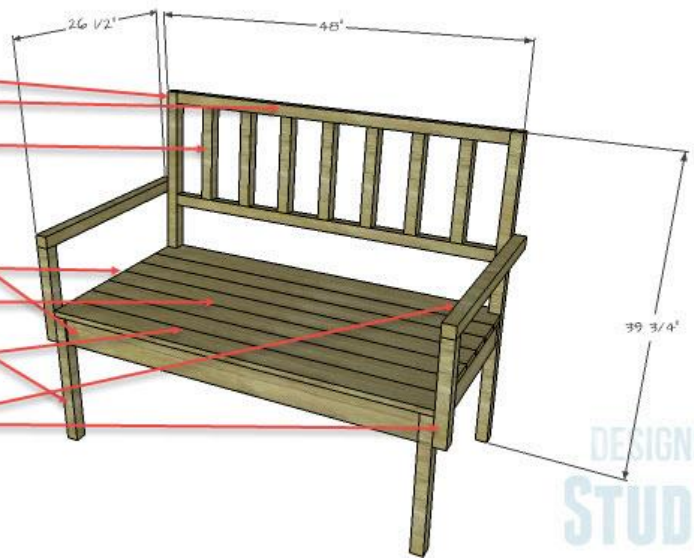

DESIGNS  
STUDI

Annexe B – Tableau de conversion

Tableau de conversion

Tableau de conversion			
FRACTION "	DECIMAL "	FRACTION "	DECIMAL "
1/32	0.0313	17/32	0.5313
1/16	0.0625	9/16	0.5625
3/32	0.0938	19/32	0.5938
1/8	0.1250	5/8	0.6250
5/32	0.1563	21/32	0.6563
3/16	0.1875	11/16	0.6875
7/32	0.2188	23/32	0.7188
1/4	0.2500	3/4	0.7500
9/32	0.2813	25/32	0.7813
3/8	0.3750	7/8	0.8750
13/32	0.4063	29/32	0.9063
7/16	0.4375	15/16	0.9375
15/32	0.4688	31/32	0.9688
1/2	0.5000	1	1.0000

# Annexe C – Feuilles de travail des élèves

## Feuilles de travail

### Calculs des pieds linéaires

Nom de l'élève : \_\_\_\_\_

Date: \_\_\_\_\_

Nom du projet: \_\_\_\_\_

Dimensions finales des matériaux					
Lettre	Nom de la pièce	Quantité	Épaisseur	Largeur	Longueur

### Comment calculer les pieds linéaires

$$\frac{\text{QUANTITÉ X ÉPAISSEUR X LARGEUR X LONGEUR (en pouces)}}{144}$$

## FEUILLES DE CALCULS DES DIMENSIONS LINÉAIRES

Dimensions finales des matériaux							
Lettre	Nom de la pièce	Quantité	Épaisseur	Largeur	Longueur	Dimensions totales en pouces	Dimension totales en pieds
D							
F							
G							
I							
H							
B							
C							
E							
J							
K							
A							

PRIX LINÉAIRE DU PIN	
Dimension nominale	Prix par pied
1x3	1,48\$
1x6	2,29\$
2x2	2,75\$
2x4	3,75\$

Total des dimensions linéaires		
Dimension	Dimension linéaire	Coût
1x3		
1x6		
2x4		
4x4		
	Coût total \$ :	



## Annexe D – Clé de correction

### Dimensions finales des pièces de bois et calculs des pieds linéaires nécessaires pour le banc Maya

Cout des matériaux

Pin : 1,25 du pied linéaire

Dimensions finales des matériaux					
Lettre	Nom de la pièce	Quantité	Épaisseur	Largeur	Longueur
A	Back Legs	2	1,5	3,5	39,75
B	Long Back	2	1,5	1,5	45
C	Short Back	7	1,5	1,5	2,5
D	Front and Back Stretchers	2	0,75	2,5	45
E	Front Legs	2	1,5	1,5	17,25
F	Side Aprons	5	0,75	2,5	22,5
G	Seat Supports	5	0,75	2,5	23,5
H	Rear Slat	1	0,75	4,5	48
I	Seat Slats	6	0,75	2,5	48
J	Arm Supports	2	1,5	1,5	12,25
K	Arms	2	1,5	1,5	26,5

QUANTITÉ X ÉPAISSEUR X LARGEUR X LONGUEUR (en pouces)

144

Dimensions des matériaux bruts (ajouter 1/2 pouce à la largeur et un pouce à la longueur)						Type de bois	Pied linéaire
A	Back Legs	2	2	4	40,75	Pin	4,53
B	Long Back	2	2	2	46	Pin	2,56
C	Short Back	7	2	2	3,5	Pin	0,68
D	Front and Back Stretchers	2	1	3	46	Pin	1,92
E	Front Legs	2	2	2	18,25	Pin	1,01
F	Side Aprons	5	1	3	23,5	Pin	2,45
G	Seat Supports	5	1	3	24,5	Pin	2,56
H	Rear Slat	1	1	5	49	Pin	1,70
I	Seat Slats	6	1	3	49	Pin	6,13
J	Arm Supports	2	2	2	13,25	Pin	0,74
K	Arms	2	2	2	27,5	Pin	1,63
Total de pieds linéaires							25,91
Arrondie linéaire							26
x 1,25 le pied linéaire							
Prix total							32,5

## Feuille de dimensions linéaires

Dimensions linéaires					
Lettre	Nom de la pièce	Quantité	Épaisseur	Largeur	Longueur
D	Front and Back Stretchers	2	1	3	45
F	Side Aprons	5	1	3	22,5
G	Seat Supports	5	1	3	23,5
I	Seat Slats	6	1	3	48
H	Rear Slat	1	1	6	48
B	Long Back	2	2	2	45
C	Short Back	7	2	2	2,5
E	Front Legs	2	2	2	17,25
J	Arm Supports	2	2	2	12,25
K	Arms	2	2	2	26,5
A	Back Legs	2	2	4	39,95

Calculs de dimension linéaire							
Lettre	Nom de la pièce	Quantité	Épaisseur	Largeur	Longueur	Dimension totale	Dimension totale
D	Front and Back Stretchers	2	1	3	45	90	7,5
F	Side Aprons	5	1	3	22,5	112,5	9,375
G	Seat Supports	5	1	3	23,5	117,5	9,79166667
I	Seat Slats	6	1	3	48	288	24
H	Rear Slat	1	1	6	48	48	4
B	Long Back	2	2	2	45	90	7,5
C	Short Back	7	2	2	2,5	17,5	1,458333
E	Front Legs	2	2	2	17,25	34,5	2,875
J	Arm Supports	2	2	2	12,25	24,5	2,0416667
K	Arms	2	2	2	26,5	52	4,333333
A	Back Legs	2	2	4	39,95	79,5	6,625

PRIX LINÉAIRE DU PIN		Total des dimensions linéaires			
Dimension nominale	Prix par pied	Dimension	Dimension linéaire	Dimension arrondie	Coût
1x3	1,48\$	1x3	50,67	51	75,48
1x6	2,29\$	1x6	4	4	9,16
2x2	2,75\$	2x4	18,21	19	52,25
2x4	3,75\$	4x4	6,625	7	26,25
				Coût total \$ :	163,14

## Références

Technologie de la construction SÉCURIdocs (OCTE), 2013

<https://www.octe.ca/fr/resources/resource-folder/technologie-de-la-construction-securidoc>

Code de cours de spécialisation: Éducation Technologique, 11e et 12<sup>e</sup> année, édition révisée, 2009

<http://www.edu.gov.on.ca/eng/curriculum/secondary/techedemphasiscourses.pdf>

Designs by Studio C website, <https://designsbystudioc.com/diy-furniture-plans-build-maya-bench/>

Initiation à la technologie SÉCURIdocs (OCTE) 2013

<https://www.octe.ca/fr/resources/resource-folder/initiation-la-technologie-securidocs>

Faire croître le succès : Évaluation et communication du rendement des élèves fréquentant les écoles de l'Ontario. Première édition, 1<sup>re</sup>–12<sup>e</sup> année. 2010.

<http://www.edu.gov.on.ca/fre/policyfunding/growSuccessfr.pdf>

L'apprentissage pour tous : Guide d'évaluation et d'enseignement efficaces pour tous les élèves de la maternelle à la 12<sup>e</sup> année, 2013

<http://www.edu.gov.on.ca/fre/general/elemsec/speced/LearningforAll2013Fr.pdf>

Le curriculum de l'Ontario, 9<sup>e</sup> et 10<sup>e</sup> année, Éducation technologique, 2009 (révisé)

<http://www.edu.gov.on.ca/fre/curriculum/secondary/teched910curr09.pdf>

Le curriculum de l'Ontario, 11<sup>e</sup> et 12<sup>e</sup> année, Éducation technologique, 2009 (révisé)

<http://www.edu.gov.on.ca/fre/curriculum/secondary/2009teched1112curr.pdf>